

A S S E M B L E E N A T I O N A L E

Agent
Concours 2021-2022

ANNALES

ASSEMBLÉE NATIONALE
Direction des Ressources humaines



RAPPEL DES ÉPREUVES

Le concours d'agent comporte une épreuve de présélection, des épreuves écrites d'admissibilité et d'admission ainsi que des épreuves orales d'admission. Lorsque les épreuves comportent plusieurs options, celles-ci sont choisies par le candidat lors de l'inscription et ne peuvent plus être modifiées par la suite.

Page

I. – ÉPREUVE DE PRÉSÉLECTION

Questionnaire à choix multiple (*durée : 1 heure*)

3

L'épreuve de présélection est organisée si le nombre de candidats inscrits au concours dépasse 600.

II. – ÉPREUVES D'ADMISSIBILITÉ

1. Épreuve de mises en situation professionnelle (*durée : 2 heures – coefficient : 3*) destinée à apprécier le sens de l'analyse, l'esprit d'à-propos ainsi que les facultés de raisonnement et de logique du candidat. Le candidat peut être amené à rédiger un compte rendu d'une situation professionnelle à partir d'éléments multimédia. Des documents peuvent également être mis à sa disposition. Questionnaire d'éducation civique (*durée : 1h30 – coefficient : 1*)

22

2. Questionnaire d'éducation civique (*durée : 1h30 – coefficient : 1*)

30

3. Epreuve de résolution de problèmes mathématiques (*durée : 2 heures – coefficient : 1*)

38

III. – ÉPREUVES D'ADMISSION

Les épreuves d'admission comprennent deux épreuves obligatoires, dont une à option, et une épreuve facultative. L'épreuve facultative devait porter sur l'une des deux options non retenues par le candidat pour l'épreuve obligatoire. Les sujets étaient identiques pour tous les candidats.

1. Épreuve obligatoire à option (*coefficient 1*) pouvant être :

- soit **une épreuve orale de langue vivante** consistant en une conversation libre dans la langue choisie par le candidat parmi les langues suivantes : anglais, allemand, espagnol ou italien (*durée : 15 minutes*) – **pas de sujets**

- soit **une épreuve écrite de gestion administrative** (*durée : 1 heure*)

45

- soit **une épreuve pratique de bureautique** (*durée : 1 heure*)

53

2. Épreuve orale (*coefficient 4*) consistant en une présentation par le candidat de sa formation et de son éventuel parcours professionnel (*durée maximum : 5 minutes*) et un entretien permettant au jury d'apprécier la personnalité et la motivation du candidat ainsi que son aptitude à exercer les missions confiées aux agents, le jury ayant à sa disposition une fiche de renseignements remplie par le candidat (*durée : 20 minutes*) - **Pas de sujets.**



CONCOURS D'AGENT 2021-2022

ÉPREUVE DE PRÉSÉLECTION :
QUESTIONNAIRE À CHOIX MULTIPLE

Le questionnaire comporte 100 questions
et 19 pages numérotées de 1 à 19.

Durée : 1 heure

Vos réponses doivent être reportées sur la fiche optique.

L'utilisation d'une calculatrice est interdite.

IL N'Y A QU'UNE SEULE BONNE RÉPONSE PAR QUESTION

Barème de notation :	une bonne réponse	:	+ 1 point
	une réponse fausse	:	- 1/2 point
	plusieurs réponses	:	- 1/2 point
	pas de réponse	:	0 point

Nombre de pages : **19 au total**

1.) **Un citoyen français est-il un citoyen européen ?**

- A. Oui, car il est citoyen d'un État membre de l'Union européenne
- B. Oui, à condition de s'enregistrer en mairie
- C. Non, la citoyenneté européenne n'existe pas
- D. Non, sauf s'il est né après 1992

2.) **L'Aloxe-Corton est un vin de quelle région viticole ?**

- A. Vallée du Rhône
- B. Bordeaux
- C. Alsace
- D. Bourgogne

3.) **Le point de compression intervient sur :**

- A. la circulation du sang.
- B. le rythme cardiaque.
- C. le fonctionnement des muscles.
- D. les articulations des bras et des jambes.

4.) **Qu'est-ce qu'une alarme sélective ?**

- A. Un moyen de contacter le poste de commandement (PC)
- B. Un dispositif d'appel direct des services de secours
- C. Une information pour une certaine catégorie de personnels
- D. Un signalement d'évacuation d'une partie des locaux

5.) **Lequel de ces droits n'est pas un droit politique ?**

- A. Le droit de vote
- B. La liberté d'expression
- C. Le congé de maternité
- D. La liberté de réunion

6.) **Quelle est la forme correcte ?**

- A. Aucun agent, aucun fonctionnaire n'est encore venu retirer son badge
- B. Aucun agents, aucun fonctionnaires ne sont encore venus retirer leur badge
- C. Aucun agent, aucun fonctionnaire n'est pas encore venu retirer leur badge
- D. Aucun agent, aucun fonctionnaire qui soit venus retirer son badge

- 7.) **Un citoyen allemand en France a le droit de voter aux élections...**
- A. législatives.
 - B. présidentielles.
 - C. municipales.
 - D. régionales.
- 8.) **Lors du traitement de la demande du visiteur, je peux, en tant que chargé(e) d'accueil, être amené(e) à lui poser des questions fermées. Laquelle de ces propositions n'est pas une question fermée ?**
- A. « Connaissez-vous le nom de votre interlocuteur ? »
 - B. « Avez-vous une carte professionnelle ? »
 - C. « Quelle est la raison de votre venue ? »
 - D. « Vous préférez prendre un rendez-vous le matin ou en soirée ? »
- 9.) **Un champ carré a une aire de 36 ha, quelle est la longueur d'un côté ?**
- A. 60 m
 - B. 180 m
 - C. 600 m
 - D. 1800 m
- 10.) **Comment appelle-t-on le trajet de la loi entre l'Assemblée nationale et le Sénat avant son vote définitif ?**
- A. La navette parlementaire
 - B. Les allers-retours législatifs
 - C. La motion de censure
 - D. La loi ne passe pas par ces deux assemblées
- 11.) **L'adjectif « régalien » signifie :**
- A. qui accorde trop de droits et de largesses, des abattements ou des allègements.
 - B. qui relève d'un pouvoir souverain, comme la diplomatie ou la défense.
 - C. qui relève d'un excès d'autorité, un abus de pouvoir ou une forfaiture.
 - D. qui s'accorde à chaque citoyen, comme le droit de s'exprimer ou de manifester.
- 12.) **Dans un ordinateur, la fonction de la mémoire vive est de stocker des données de manière :**
- A. permanente.
 - B. aléatoire.
 - C. provisoire.
 - D. discontinue.

13.) **Quelle sauce accompagne la tête de veau ?**

- A. Tartare
- B. Gribiche
- C. Béarnaise
- D. Bolognaise

14.) **Quelle est la différence entre un projet de loi et une proposition de loi ?**

- A. Il n'y a aucune différence.
- B. Le projet est initié par un député ou un sénateur, la proposition par le Gouvernement.
- C. La proposition est initiée par un député ou un sénateur, le projet par le Gouvernement.
- D. Le projet est initié par le président de la République, la proposition par le Gouvernement.

15.) **Près d'une armoire électrique, on trouve généralement un extincteur de type :**

- A. dioxyde d'azote.
- B. eau pulvérisée avec additif.
- C. dioxyde de carbone.
- D. eau pulvérisée.

16.) **Dans son activité quotidienne, l'agent d'accueil se doit d'organiser ses tâches selon leur degré de priorité. Parmi ces propositions quelle tâche n'est pas de haute priorité ?**

- A. Archiver
- B. Répondre au téléphone
- C. Orienter
- D. Accueillir

17.) **Le périmètre, exprimé en mètres, d'un rectangle de dimensions 4 m et 7 m est obtenu par le calcul :**

- A. 4×7
- B. $2 \times 4 + 7$
- C. $2 \times (4 + 7)$
- D. $2 \times 4 \times 7$

18.) **Quelle est la forme correcte ?**

- A. Dès que j'ai eu finis ces photocopies, j'ai imprimé les fichiers restant.
- B. Dès que j'ai eu fini ces photocopies, j'ai imprimé le reste des fichiers.
- C. Dès que j'ai eues finies ces photocopies, j'ai imprimés les fichiers qui restaient.
- D. Dès ces photocopies finies, j'ai imprimés le reste des fichiers.

19.) Parmi les propositions suivantes, que signifie R.I.A ?

- A. Robinet d'Intervention Armé
- B. Robinet d'Incendie Armé
- C. Réservoir Interne d'Alimentation
- D. Récepteur Interne d'Alarmes

20.) Un seau de 2 litres contient :

- A. 0,2 dm³
- B. 2 000 cm³
- C. 20 cm³
- D. 2 m³

21.) Qui était Hubert Germain ?

- A. Un homme politique opposant au Second Empire
- B. Un journaliste politique spécialisé dans la vie parlementaire réédité au Seuil
- C. Un cinéaste français dont l'œuvre a été restaurée par la Cinémathèque
- D. Le dernier des Compagnons de la Libération vivant encore

22.) Dans un courriel, que signifie le champ Cci ?

- A. Copie Carbone Importante
- B. Copie Cachée Importante
- C. Copie Carbone Invisible
- D. Copie Cachée Invisible

23.) L'Assemblée nationale et le Sénat représentent le pouvoir...

- A. exécutif.
- B. législatif.
- C. judiciaire.
- D. absolu.

24.) Qu'appelle-t-on un courriel ?

- A. Une lettre arrivée par coursier
- B. Une lettre qui vient de l'international
- C. Un courrier électronique
- D. Une lettre recommandée

25.) Qui est le chef des armées en France ?

- A. Le Président de la République
- B. Le Premier Ministre
- C. Le ministre de la Défense
- D. Le Chef d'état-major des Armées

26.) Le vernis est un :

- A. coquillage.
- B. fromage.
- C. gâteau.
- D. poisson.

27.) Une trachéotomie consiste à créer une ouverture au niveau :

- A. du cœur.
- B. du larynx.
- C. du poumon.
- D. de l'aine.

28.) Quel est le rôle principal du système de sécurité incendie ?

- A. Prévenir les secours
- B. Évacuer les locaux
- C. Détecter l'incendie
- D. Rendre compte d'un incident

29.) Le logiciel Word 2016 fait partie de la famille des :

- A. tableurs.
- B. SGBD.
- C. préAO.
- D. traitements de texte.

30.) Quelle est la forme correcte ?

- A. Ils ont rallumés l'éclairage que la première équipe avaient laissé s'éteindre.
- B. Elles ont rallumé l'éclairage que leurs coéquipières avaient laissées s'éteindre.
- C. Ils ont rallumés l'éclairage que leurs coéquipiers avaient laissés s'éteindre.
- D. Elles ont rallumé l'éclairage que la première équipe avait laissé s'éteindre.

31.) Comment appelle-t-on les soldats de l'ONU ?

- A. Les casques d'acier
- B. Les casques blancs
- C. Les casques bleus
- D. Il n'y a pas de soldats de l'ONU

32.) **Quelle est l'orthographe correcte ?**

- A. Quatre-vingt dix huit pour cent des suffrages exprimés
- B. Quatre-vingt-dix-huit pour cent des suffrages exprimés
- C. Quatre-vingts-dix-huit pour cent des suffrages exprimés
- D. Quatre vingts dix-huit pour cents des suffrage exprimés

33.) **Quelle institution judiciaire internationale peut juger les criminels de guerre ?**

- A. La Cour européenne des Droits de l'Homme
- B. La Cour pénale internationale
- C. L'Assemblée générale des Nations-Unies
- D. Le Conseil de sécurité des Nations-Unies

34.) $\frac{1}{7} - \frac{1}{21}$ est égal à :

- A. $\frac{1}{14}$
- B. $\frac{2}{21}$
- C. 0
- D. $-\frac{1}{7}$

35.) **Lors de l'arrivée du visiteur ou de l'utilisateur, je dois :**

- A. attendre qu'il parle le premier pour lui adresser la parole.
- B. le regarder et le saluer.
- C. l'ignorer et attendre qu'il soit près de moi.
- D. lui faire un clin d'œil.

36.) **Un fichier Word 2016 a pour extension :**

- A. .doc
- B. .docx
- C. .docm
- D. .dot

37.) **Quelle est la spécialité de la célèbre institution la Tour d'Argent ?**

- A. La poularde farcie
- B. Le lièvre à la royale
- C. Le canard au sang
- D. Le poulet rôti

38.) En quoi consiste la légitime défense ?

- A. Une réponse violente à des injures
- B. Une riposte, nécessaire et immédiate, égale à la gravité d'une attaque injustifiée
- C. Une attaque violente, sans motif valable, à l'encontre d'une personne suspecte
- D. Une réponse immédiate ou différée à une attaque

39.) Quelle est la forme correcte ?

- A. Ces consignes que nous avons lu avec attention....
- B. Ces consignes, nous les avons tous lus avec attention...
- C. Ayant lus toutes ces consignes avec attention...
- D. Ces consignes ont été lues avec attention...

40.) Emma a dépensé les deux cinquièmes de son argent de poche. Il lui reste 15 €. De quelle somme disposait-elle au départ ?

- A. 9 €
- B. 25 €
- C. 45 €
- D. 75 €

41.) Les députés de l'Assemblée nationale représentent...

- A. les électeurs de leur circonscription.
- B. les électeurs de leur circonscription ayant voté pour eux.
- C. le parti politique auquel ils appartiennent.
- D. la Nation tout entière.

42.) Lors d'un saignement de nez après un choc à la tête, que doit-on faire ?

- A. Allonger la personne
- B. Rien
- C. Mettre la tête en arrière pour arrêter le saignement
- D. Compresser les narines et pencher la tête en avant

43.) Dans Excel 2016, afin de ne visualiser qu'une partie des données d'une liste, en fonction de certains critères, il faut effectuer un :

- A. tri.
- B. dénombrement.
- C. filtre.
- D. aperçu.

- 44.) **Afin de s'assurer de la bonne compréhension de l'utilisateur ou du client, il est d'usage de :**
- A. mimer la demande.
 - B. reformuler la demande.
 - C. tendre l'oreille.
 - D. faire répéter.
- 45.) **Hector profite des soldes, il choisit un manteau dont le prix initial est 300 €. Il est soldé à -20 %. À la caisse, on lui fait une nouvelle réduction de 10 % sur le prix soldé. Combien va-t-il payer ?**
- A. 210 €
 - B. 216 €
 - C. 240 €
 - D. 270 €
- 46.) **Quel article de la Constitution prévoit la possibilité pour le Président de la République de disposer de pouvoirs exceptionnels de salut public ?**
- A. L'article 16
 - B. L'article 49.3
 - C. L'article 13
 - D. Le Président ne dispose pas de pouvoirs exceptionnels
- 47.) **Lors d'un échange avec une personne, il est important aussi de maîtriser la communication non verbale. De quoi s'agit-il ?**
- A. Du langage des signes pour accueillir aussi les personnes sourdes et malentendantes
 - B. De la formulation de phrases sans verbe
 - C. Du fait de communiquer en langue soutenue
 - D. De tous les éléments de l'échange qui n'ont pas un lien direct avec la parole
- 48.) **Dans Word 2016, les informations telles que le nombre de pages, les statistiques, la langue du document, la position du zoom sont mentionnées dans :**
- A. le ruban.
 - B. la barre d'état.
 - C. la barre d'accès rapide.
 - D. la barre du titre.
- 49.) **Qu'est-ce qu'une Unité de Passage (UP) ?**
- A. Une mesure de circulation minimum
 - B. Un groupement de prestataires chargé des contrôles périodiques
 - C. Un espace exceptionnellement accessible
 - D. Un élément de comptage de la fréquentation

50.) Sous le règne de quel roi le célèbre pâtissier traiteur François Vatel s'est-il illustré ?

- A. Louis XV
- B. Louis XIV
- C. Louis XVIII
- D. Louis-Philippe

51.) Parmi les propositions suivantes, que signifie P.S.H ?

- A. Position de sécurité en hauteur
- B. Poste de sécurité en habitat
- C. Personne en situation de handicap
- D. Poste de sécurité en hauteur

52.) Parmi les techniques de gestion de conflit, celle de l'évitement consiste à :

- A. ne pas aborder le sujet de conflit.
- B. éviter dans la salle d'accueil.
- C. prendre du recul physiquement avec l'interlocuteur.
- D. s'armer d'un objet que je place entre mon interlocuteur et moi.

53.) La fille de Karim a une moyenne de 14 en mathématiques. Elle a eu quatre contrôles auxquels elle a obtenu 15, 12, 16 et elle a oublié la quatrième note. Quelle est cette note ?

- A. 12
- B. 13
- C. 14
- D. 15

54.) Pour écrire en français, quel clavier est le plus communément utilisé ?

- A. AZERTY
- B. QWERTZ
- C. JATIYO
- D. QWERTY

55.) Par quel biais le Parlement peut-il déléguer, pour une durée limitée, son pouvoir législatif au Gouvernement ?

- A. Par le biais du vote bloqué
- B. Par le biais des directives
- C. Par le biais des ordonnances
- D. Le Parlement ne peut pas déléguer son pouvoir législatif

56.) La hampe est un morceau de viande de :

- A. porc.
- B. biche.
- C. bœuf.
- D. sanglier.

57.) Quelle est la mission du C.N.A.P.S ?

- A. Participer aux commissions de sécurité en tant qu'expert
- B. Former les personnels de surveillance
- C. Délivrer les autorisations d'exercer
- D. Recruter les personnels de sûreté privée

58.) Sur une carte à l'échelle 1 : 20 000, un chemin mesure 3 cm. Quelle est sa longueur en réalité ?

- A. 15 m
- B. 600 m
- C. 1,5 km
- D. 6 km

59.) En informatique, un ensemble de données numériques portant un nom suivi d'une extension, est un :

- A. dossier.
- B. fichier.
- C. répertoire.
- D. groupe.

60.) L'œdème de Quincke se traduit par un gonflement rapide au niveau de la peau et des muqueuses...

- A. des poumons.
- B. de la tête et du cou.
- C. de l'estomac.
- D. des chevilles et des jambes.

61.) Le résultat de $16 - (6 - 6 \times 8)$ est :

- A. 58
- B. 50
- C. 16
- D. -26

62.) Quelle est l'orthographe correcte ?

- A. Hipothétiquement
- B. Hypothétiquement
- C. Hypothétiquement
- D. Hypothétiquemment

63.) Auguste Escoffier était un grand :

- A. chocolatier.
- B. médecin.
- C. cuisinier.
- D. musicien.

64.) Le son se déplace à une vitesse moyenne de 340 m/s. Cela correspond à une vitesse de :

- A. 20,4 km/h
- B. 122,4 km/h
- C. 1 224 km/h
- D. 2 040 km/h

65.) Dans le cadre de la réception d'un appel téléphonique, vous vous rendez compte que l'appel ne concerne pas votre service. Vous répondez :

- A. « Je vous arrête de suite, je ne suis pas la personne concernée. »
- B. « Rappelez le standard. »
- C. « Je ne m'occupe pas de cela, désolé. »
- D. « Vous êtes au service de l'accueil, je vous mets en relation avec le service concerné. »

66.) Quelle est la forme correcte ?

- A. Quelques deux cents personnes assistaient à la commémoration
- B. Quelques deux cent personnes assistaient à la commémoration
- C. Quelque deux cents personnes assistaient à la commémoration
- D. Quelque deux-cent personnes assistaient à la commémoration

67.) Dans quel cas le Congrès ne se réunit-il pas ?

- A. En vue d'une révision de la Constitution
- B. Pour autoriser l'adhésion d'un État à l'Union européenne
- C. Pour entendre une déclaration du Président de la République
- D. Pour prononcer une motion de censure contre le Gouvernement

68.) **Sous Windows 10, afin de copier l'intégralité d'un document et de le coller dans un autre document, les raccourcis clavier à utiliser, successivement, sont :**

- A. Ctrl+A, Ctrl+P, Ctrl+V
- B. Ctrl+A, Ctrl+P, Ctrl+Z
- C. Ctrl+A, Ctrl+S, Ctrl+V
- D. Ctrl+A, Ctrl+C, Ctrl+V

69.) **Quelle est l'utilité de l'habilitation électrique H0B0 - H0V ?**

- A. Elle permet l'accès sans surveillance à des locaux basse et haute tension.
- B. Elle autorise l'accès à des locaux de stockage de dossiers confidentiels.
- C. Elle permet le réarmement ou le remplacement de lampes ou de fusibles.
- D. Elle permet de respecter des normes de consommation BBC.

70.) **Le célèbre Antonin Carême était un :**

- A. comédien.
- B. médecin.
- C. pâtissier.
- D. écrivain.

71.) **Pourquoi filtrer les appels téléphoniques ?**

- A. Pour écourter les appels au maximum
- B. Pour poser un filtre sur sa voix
- C. Pour faire durer les appels
- D. Pour cerner au mieux la demande et orienter vers la bonne personne ou le bon service

72.) **Fanta vient de terminer son épreuve de triathlon de 42 km. Elle a nagé pendant 2 km et la distance en course à pied représentait les deux septièmes de la distance totale. Quelle distance a-t-elle parcourue à vélo ?**

- A. 12 km
- B. 14 km
- C. 21 km
- D. 28 km

73.) **Dans Excel 2016, pour imprimer toutes les données d'une feuille sur une seule page, il faut :**

- A. ajuster à une page.
- B. rogner une page.
- C. réduire à une page.
- D. imprimer une page.

74.) $9^2 - 6^2$ est égal à :

- A. 6
- B. 9
- C. 45
- D. 225

75.) Quelle est la forme correcte ?

- A. Mr. Pascal Dupont et MM. Jacques Durand et Michel Dubois
- B. M. Pascal Dupont et MM. Jacques Durand et Michel Dubois
- C. Mr Pascal Dupont et MMs. Jacques Durand et Michel Dubois
- D. M. Pascal Dupont et MMs. Jacques Durand et Michel Dubois

76.) Dans l'architecture de base d'Outlook 2016, l'une des dénominations suivantes n'existe pas. Laquelle ?

- A. Boîte d'envoi
- B. Brouillons
- C. Éléments envoyés
- D. Éléments en attente

77.) Quels sont les éléments constitutifs du triangle du feu ?

- A. Combustible-Carburant-Énergie d'activation
- B. Incombustible-Comburant-Chaleur
- C. Corruptible-Carburant-Élément d'accélération
- D. Combustible-Comburant-Énergie d'activation

78.) Parmi les propositions suivantes, que signifie CROC ?

- A. Crédibilité, Résistance, Ouïe, Chaleur
- B. Contact, Raison, Objectif, Conclusion
- C. Connivence, Rire, Obéissance, Chaleur
- D. Contact, Ruse, Objectif, Conclusion

79.) Un trublion est un :

- A. agitateur qui sème le trouble ou provoque le désordre délibérément.
- B. orateur politique qui impressionne son auditoire avec des arguments pertinents.
- C. outil servant à dégager la garniture d'un fauteuil ou d'un siège.
- D. résumé analytique rapide d'une réunion ou d'une session.

- 80.) Je pense à un nombre, je le multiplie par -3 et j'ajoute 7 au résultat. J'obtiens 25. Quel est ce nombre ?
- A. -15
 - B. -6
 - C. 6
 - D. 15
- 81.) Quelles sont les missions essentielles d'un agent d'accueil ?
- A. Accueillir, servir le café, surveiller les collègues
 - B. Accueillir, orienter, conseiller
 - C. Faire la conversation et sourire
 - D. Trier et observer les visiteurs
- 82.) De quel pays Budapest est-elle la capitale ?
- A. La Roumanie
 - B. La Slovaquie
 - C. La Hongrie
 - D. La Pologne
- 83.) Pour aligner un texte sur les deux marges d'un document Word 2016, il faut cliquer sur l'icône :
- A. Aligner à droite
 - B. Justifier
 - C. Centrer
 - D. Recadrer
- 84.) Par quel Président de la République l'Hôtel du Vieux Morvan était-il fréquenté ?
- A. Georges Pompidou
 - B. Valéry Giscard d'Estaing
 - C. François Mitterrand
 - D. Jacques Chirac
- 85.) La Constitution de 1958 n'a jamais été révisée depuis sa rédaction. C'est...
- A. vrai.
 - B. faux, elle a été modifiée à trois reprises.
 - C. faux, elle a été modifiée à dix reprises.
 - D. faux, elle a été modifiée à plus de vingt reprises.

86.) Qu'est-ce qu'une protection volumétrique ?

- A. Un dispositif de sûreté type fenêtres, portes, murs
- B. Une sécurisation de la limite de propriété d'un site
- C. Un niveau de sécurisation à l'intérieur d'un bâtiment
- D. Un des éléments du cloisonnement traditionnel

87.) Quelle est la forme correcte ?

- A. Il est sansé nous aider pour ce travail
- B. Elle est sensée nous aider pour ce travail
- C. Il est censé nous aider pour ce travail
- D. Elle est sensé nous aider pour ce travail

88.) Pour des raisons de sécurité informatique, Outlook 2016 bloque l'envoi et la réception de certains types de pièces jointes, comme les fichiers :

- A. PDF
- B. Audio
- C. Exécutables
- D. Images

89.) L'opération Barkhane engage des forces françaises...

- A. au Liban et en Syrie.
- B. au Sahel et au Sahara.
- C. en Crimée et en Ukraine.
- D. en Afghanistan et en Irak.

90.) Lors de la réception d'un appel, on peut utiliser la méthode CERC qui est l'acronyme de :

- A. Celui qui Émet Répond Clairement
- B. Consultation en Règle Conclusion
- C. Cher Émetteur Répond Correctement
- D. Contact Écoute Réponse Conclusion

91.) Émile a téléchargé un fichier de 3 Go en 5 minutes. Quelle est la vitesse de téléchargement ?

- A. 6 Mo/min
- B. 6 Mo/s
- C. 10 Mo/min
- D. 10 Mo/s

92.) La ville de Plougastel est réputée pour ses :

- A. galettes.
- B. cerises.
- C. poires.
- D. fraises.

93.) L'aire d'un disque dont le diamètre est de 8 cm est :

- A. $4\pi \text{ cm}^2$
- B. $8\pi \text{ cm}^2$
- C. $16\pi \text{ cm}^2$
- D. $64\pi \text{ cm}^2$

94.) Un logiciel qui permet d'exploiter des ressources sur Internet est un :

- A. moteur de recherche.
- B. navigateur.
- C. administrateur.
- D. Serveur.

95.) Dans son activité quotidienne, l'agent d'accueil se doit d'organiser ses tâches selon leur degré de priorité. Il peut s'aider de la méthode Eisenhower. Comment celle-ci distingue-t-elle les tâches ?

- A. Aucune priorité/ priorité moyenne/ priorité normale/ priorité haute
- B. Priorité urgente/ priorité non urgente
- C. À faire aujourd'hui/ à faire demain
- D. J'ai très envie de l'effectuer / j'ai moyennement envie/ je n'ai pas envie

96.) Qui désigne les membres du Conseil constitutionnel ?

- A. Le Président de la République, le Président de l'Assemblée nationale et le Président du Sénat, à raison d'un tiers chacun
- B. Le Président de la République
- C. Le Parlement
- D. Le Peuple français par élection

97.) L'Union européenne comporte :

- A. 58 États membres
- B. 17 États membres
- C. 27 États membres
- D. 28 États membres

- 98.) Dans le cadre de l'accueil, vous êtes amené(e) à prendre un message pour un collègue. Quelle est votre réaction ?**
- A. Afin d'éviter la perte du message, je demande à la personne de revenir.
 - B. J'envoie directement un SMS au collègue concerné.
 - C. Je suis honnête et j'avoue que je risque de perdre le post-it sur lequel j'ai pris la note.
 - D. Je suis rassurant et précis dans la prise de note (nom, fonction, coordonnées de la personne pour la joindre et sujet).
- 99.) Dans Word 2016, afin d'indiquer sur une première page d'un document long, notamment un titre, un sous-titre, le nom des auteurs, il faut insérer :**
- A. un sommaire.
 - B. une page de garde.
 - C. une couverture.
 - D. un en-tête.
- 100.) Lors de la pandémie mondiale, les entreprises et les administrations se sont organisées afin de maintenir l'activité des services et les échanges. Pour ce faire, elles ont développé les :**
- A. mini conférences.
 - B. conférences de presse.
 - C. visioconférences.
 - D. circonférences.

**NE
RIEN
ÉCRIRE
SUR
CETTE
PAGE**

Nom de naissance :

[Grid for name]



Prénom :

[Grid for first name]

Numéro de placement :

[Grid for placement number]

Né(e) le :

[Grid for date]

(Le numéro est celui qui figure sur la convocation ou la feuille d'émargement)

Concours :

Épreuve : Session :

CONSIGNES

- Remplir soigneusement, sur CHAQUE feuille officielle, la zone d'identification en MAJUSCULES.
- Ne pas signer la composition et ne pas y apporter de signe distinctif pouvant indiquer sa provenance.
- Numéroté chaque PAGE (cadre en bas à droite de la page) et placer les feuilles dans le bon sens et dans l'ordre.
- Rédiger avec un stylo à encre foncée (bleue ou noire) et ne pas utiliser de stylo plume à encre claire.
- N'effectuer aucun collage ou découpage de sujets ou de feuille officielle. Ne joindre aucun brouillon.

Situation n° 3

Au sein d'une administration, vous êtes chargé(e) de tenir, avec l'un de vos collègues, un guichet de distribution de documents ; ces derniers sont stockés dans une pièce au sous-sol. Votre collègue s'est absenté depuis un long moment. Quelqu'un se présente au guichet pour demander un document que vous devez aller chercher au sous-sol.

⇒ Décrivez les différentes options que vous pouvez choisir pour faire face à cette situation.

[Dotted lines for writing]

NE RIEN ECRIRE DANS CE CADRE

⇒ Indiquez l'option que vous choisissez et justifiez votre choix au vu de ses avantages et inconvénients.

.....

.....

.....

.....

.....

.....

.....

.....

.....

.....

.....

.....

.....

.....

.....

.....

.....

.....

.....

.....

.....

.....

.....

NE RIEN ÉCRIRE DANS CE CADRE

**NE
RIEN
ÉCRIRE
SUR
CETTE
PAGE**

NE RIEN ECRIRE DANS CE CADRE

⇒ **Question n° 1** : Présentez sommairement trois symboles de la République française.

.....

.....

.....

.....

.....

⇒ **Question n° 2** : En quoi la République française est-elle démocratique ?

.....

.....

.....

.....

.....

⇒ **Question n° 3** : Qu'est-ce que la laïcité ?

.....

.....

.....

.....

.....

⇒ **Question n° 4** : Dans quels cas peut-on disposer de la nationalité française dès la naissance ?

.....

.....

.....

.....

.....

⇒ **Question n° 5** : Comment acquiert-on la nationalité française ?

.....

.....

.....

.....

.....

⇒ **Question n° 6** : Selon quelles modalités est élu le Président de la République en France ?

.....

.....

.....

.....

.....

⇒ **Question n° 7** : Qu'est-ce que la navette parlementaire ?

.....

.....

.....

.....

.....

⇒ **Question n° 8** : Qu'est-ce que la Défense nationale ? Développez un exemple.

.....

.....

.....

.....

.....

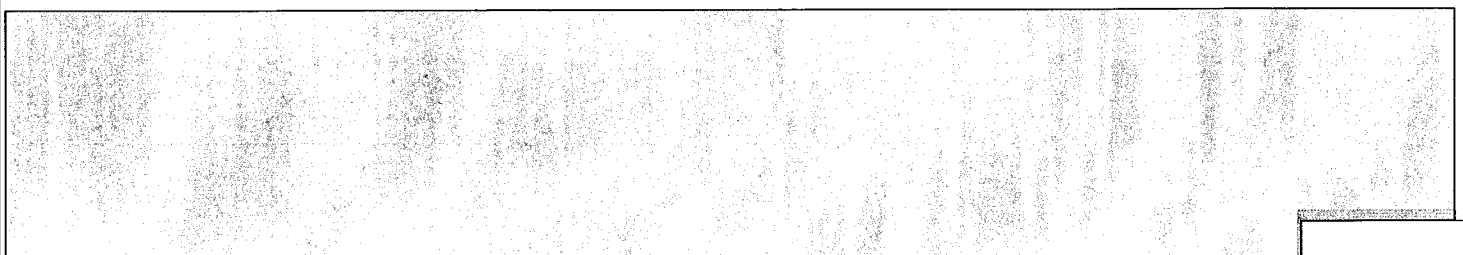

**NE
RIEN
ÉCRIRE
SUR
CETTE
PAGE**

Nom de naissance :

[Grid for name]



Prénom :

[Grid for first name]

Numéro de placement :

[Grid for placement number]

Né(e) le :

[Grid for date]

(Le numéro est celui qui figure sur la convocation ou la feuille d'émargement)

Concours :

Épreuve : Session :

CONSIGNES

- Remplir soigneusement, sur CHAQUE feuille officielle, la zone d'identification en MAJUSCULES.
- Ne pas signer la composition et ne pas y apporter de signe distinctif pouvant indiquer sa provenance.
- Numéroté chaque PAGE (cadre en bas à droite de la page) et placer les feuilles dans le bon sens et dans l'ordre.
- Rédiger avec un stylo à encre foncée (bleue ou noire) et ne pas utiliser de stylo plume à encre claire.
- N'effectuer aucun collage ou découpage de sujets ou de feuille officielle. Ne joindre aucun brouillon.

⇒ **Question n° 9** : Dans le cadre de la discussion d'une loi, qu'est-ce qu'un amendement ?

[Dotted lines for answer to Question 9]

⇒ **Question n° 10** : Comment les députés peuvent-ils effectuer un suivi de l'application des lois ?

[Dotted lines for answer to Question 10]

⇒ **Question n° 11** : « Tout mandat impératif est nul », affirme l'article 27 de la Constitution. Que signifie cette règle ?

[Dotted lines for answer to Question 11]

NE RIEN ECRIRE DANS CE CADRE

⇒ **Question n° 12** : Comment est élu le Président de l'Assemblée nationale ?

.....

.....

.....

.....

.....

⇒ **Question n° 13** : Dans quels cas prévus par la Constitution le Président de l'Assemblée nationale est-il obligatoirement consulté ?

.....

.....

.....

.....

.....

⇒ **Question n° 14** : Dans la V^e République, à qui appartient l'initiative des lois ?

.....

.....

.....

.....

.....

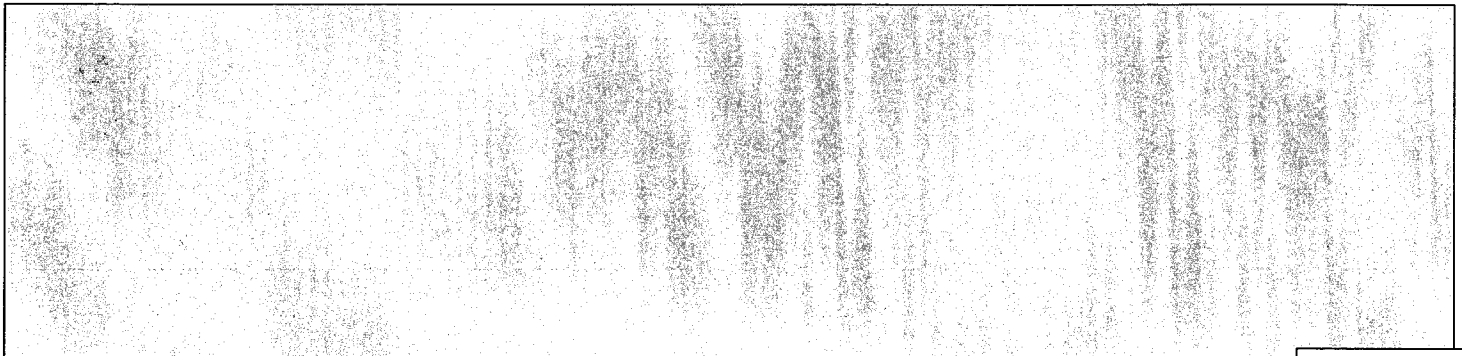

⇒ **Question n° 15** : Qu'est-ce qu'un groupe d'opposition à l'Assemblée nationale ?

.....

.....

.....

.....

.....

⇒ **Question n° 16** : Qu'est-ce que le Conseil d'État ? Quelles sont ses principales missions ?

.....

.....

.....

.....

.....

⇒ **Question n° 17** : Qu'est-ce que la Cour des comptes ? Quelles sont ses principales missions ?

.....

.....

.....

.....

.....

⇒ **Question n° 18** : Quels sont les trois niveaux de collectivités territoriales en France ? Classez-les par ordre chronologique de création.

.....

.....

.....

.....

.....

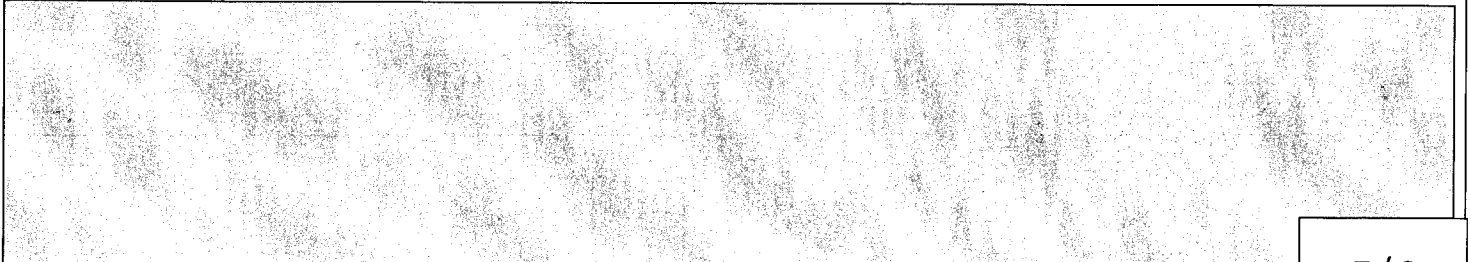

⇒ Question n° 19 : Citez les départements et régions d'outre-mer.

.....

.....

.....

.....

.....

⇒ Question n° 20 : Quels sont, pour un citoyen français, les droits politiques attachés à la citoyenneté européenne ?

.....

.....

.....

.....

.....

NE RIEN ÉCRIRE DANS CE CADRE



RÉPUBLIQUE FRANÇAISE
LIBERTÉ – ÉGALITÉ – FRATERNITÉ

**CONCOURS D'AGENT
2021 - 2022**

ÉPREUVES D'ADMISSIBILITÉ

**ÉPREUVE DE RÉOLUTION DE
PROBLÈMES MATHÉMATIQUES**

Durée : 2 heures - Coefficient : 1

Nombre de pages : 7 au total.

► L'UTILISATION D'UNE CALCULATRICE EST INTERDITE ◀

*Toutes les réponses doivent être justifiées et rédigées avec rigueur.
Les calculs effectués doivent apparaître sur la copie.*

EXERCICE 1 (6 points)

Un jardinier dispose d'une réserve d'eau de pluie qui a la forme d'une pyramide à base carrée surmontée d'un prisme droit, dont les dimensions sont indiquées sur le schéma suivant :

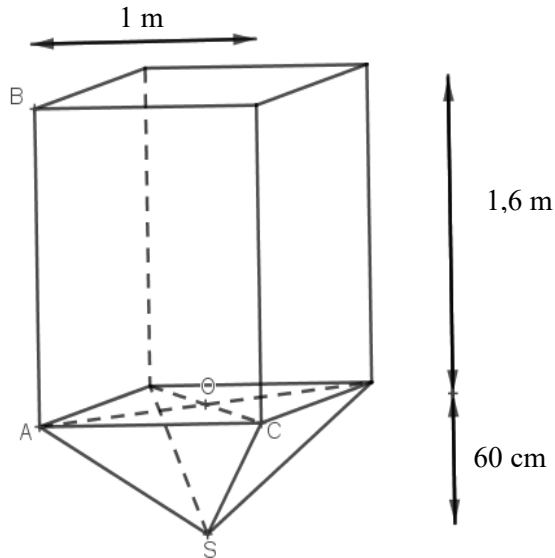

Le point O est le centre de la base de la pyramide et également le centre de l'une des bases carrées du pavé droit.

On donne : $SO = 60 \text{ cm}$; $AB = 1,6 \text{ m}$ et $AC = 1 \text{ m}$.

On rappelle que le volume d'une pyramide peut être calculé à partir de la formule suivante :

$$\text{Volume d'une pyramide} = \frac{1}{3} \times \text{Aire de sa base} \times \text{hauteur}$$

- 1) Donner le volume total de la réserve d'eau en m^3 .
- 2) Calculer le volume d'eau, en L, arrondi à l'unité, présent dans la réserve quand elle est remplie au $\frac{2}{3}$.
- 3) Ce jardinier espère récupérer 21 500 L d'eau de pluie dans l'année.

Le prix de l'eau du robinet est de 2,36 € par m^3 .

Calculer le montant que ce jardinier économise en arrosant son jardin avec toute l'eau récupérée dans la réserve plutôt qu'avec l'eau du robinet.

- 4) Pour vider la réserve, le jardinier ouvre un robinet situé tout en bas de la pyramide. La vitesse d'écoulement est alors de 1 200 L/h.

Calculer la durée, exprimée en heures et minutes, nécessaire pour vider la réserve pleine.

EXERCICE 2 (7 points)

Le jardin de Dominique est composé de deux parties rectangulaires : un verger et une partie recouverte de pelouse.

ADCB et DCHG sont des rectangles.

Les points A, D et G sont alignés.

$AG = 100$ m ; $AB = 40$ m ; $BC = 70$ m

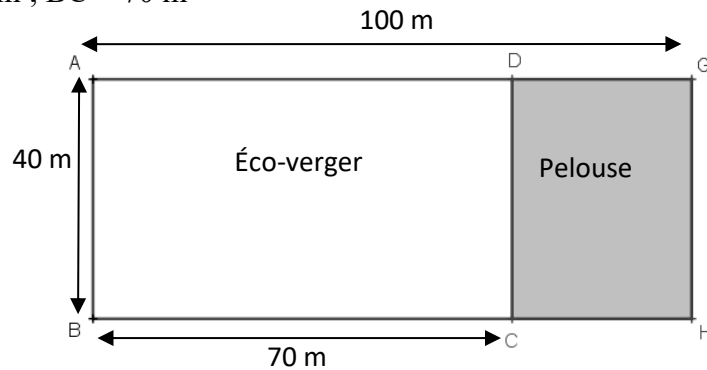

- 1) On s'intéresse d'abord à la partie recouverte de pelouse, en gris sur le schéma.
 - a) Pour tondre la partie pelouse, Dominique doit-elle acheter une tondeuse adaptée à une superficie de 800 m², de $1\ 000$ m² ou de $1\ 200$ m² ? Justifier.
 - b) La tondeuse choisie coûte 359 € TTC. Dominique a 5% de réduction grâce à sa carte de fidélité. Combien va-t-elle payer ?
- 2) On s'intéresse maintenant à l'éco-verger. Il a été conseillé à Dominique de planter avec une densité de plantation de 80 arbres / hectare.

Combien d'arbres pourra-t-elle planter dans son éco-verger ?

On rappelle que 1 hectare correspond à $10\ 000$ m².

- 3) Elle souhaite séparer cet éco-verger en 4 espaces rectangulaire, comme sur la figure ci-dessous. Les deux rectangles hachurés seront clôturés.

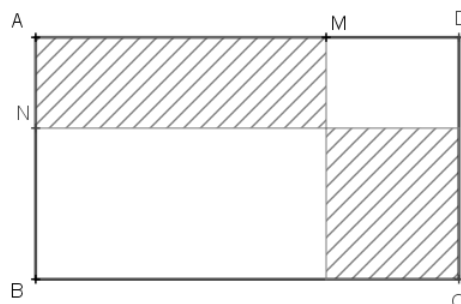

Les points A, M et D sont alignés.

Les points A, N et B sont alignés.

$AN = 15$ m.

- a) Dominique veut que les deux rectangles hachurés aient le même périmètre.
À quelle distance du point A faut-il placer le point M ?
- b) Le prix du grillage souple pour la clôture choisie est de $2,70$ € le mètre linéaire.
Combien lui coûtera alors ce grillage pour clôturer les deux espaces hachurés ?

EXERCICE 3 (7 points)

Basile, en stage à Châteaudun, doit se rendre avec son maître de stage au Mans. Son patron lui demande de préparer le trajet en voiture.

Un site d'itinéraire indique un premier itinéraire alternant autoroute et route.

Celui-ci indique que l'on met 1 h 20 min pour faire 110 km.

- 1) Calculer la vitesse moyenne en km/h que le site prend en compte.
- 2) Il est indiqué que le coût total du carburant qui serait consommé est de 14,19 € (pour de l'essence sans plomb 95-E5).

Le prix au litre de ce carburant est estimé à 2,15 € par le site.

Quelle est la consommation moyenne, en litres pour 100 km parcourus, estimée pour la voiture sur ce parcours ?

Son maître de stage ne veut pas prendre l'autoroute car il y a en plus 6,60 € de péage.

Un autre itinéraire, sans autoroute, indique qu'il faut 1 h 45 pour faire 100 km.

- 3) Quelle est, dans ce cas, la vitesse moyenne en km/h (arrondie au dixième) ?
- 4) Le prix du carburant consommé est de 14,29 € et le prix au litre reste de 2,15 €.

La consommation moyenne estimée, en litres pour 100 km parcourus, est-elle la même que dans la situation précédente ? Justifier.

- 5) Est-il vrai que l'on réalise une économie de plus de 50 % en utilisant le 2^{ème} itinéraire par rapport au coût du 1^{er} itinéraire ? Justifier.

NE RIEN ECRIRE DANS CE CADRE

Vous êtes Dominique Dupont, affecté(e), en qualité d'agent(e), à la direction des Achats et des finances de l'Assemblée nationale et vous travaillez sur le dossier de l'aménagement de la salle de sports.

Vous trouvez aujourd'hui sur votre bureau un message de Pierre Durant, Responsable des achats (*document 1*), accompagné des documents en annexes (*documents 2, 3 et 4*).

Vous remplirez le tableau comparatif des fournisseurs fourni (*document 5*) et vous enverrez votre réponse avec votre recommandation concernant le choix du fournisseur au Responsable des achats à l'adresse suivante : achats8620@assemblee-nationale.fr (*document 6*).

Document 1 – Message du Responsable des achats

Paris, le 27 juin 2022

Dominique,

Je vous remercie de bien vouloir comparer les offres reçues pour l'achat d'une machine à pectoraux.

Vous me présenterez votre travail sous la forme d'un tableau comparatif d'offres, à me renvoyer par courriel.

Pierre Durand

Document 2 – Devis fournisseur n°1



Société VITAL' FORME
Z.I. des carrières
35 000 RENNES

Assemblée Nationale
126 rue de l'Université
75007 PARIS

Votre appel d'offres du 07/05/2022

Nantes, le 11 mai 2022

Messieurs,

Votre appel d'offres n° 44 a retenu toute notre attention et nous vous remercions d'avoir bien voulu nous consulter.

Nous vous proposons l'article ci-dessous, qui correspond parfaitement à vos besoins :

Machine à pectoraux réf. A 4605 au prix catalogue de 1 295,27 euros TTC.

Toutefois, en cas de première commande, nous serions heureux de vous accorder une remise de 10 %.

Cet article pourrait être expédié sous quinzaine, franco de port.

Conditions de règlement : chèque à 30 jours fin de mois de livraison.

Nous espérons que cette offre recevra votre agrément et nous vous prions d'agréer, Messieurs, nos meilleures salutations.

R. TOURET
Responsable du service Clients

**NE
RIEN
ÉCRIRE
SUR
CETTE
PAGE**

NE RIEN ECRIRE DANS CE CADRE

Document 4 – Devis fournisseur n°3

Date : 17 mai 2022

Heure : 9 h 30

A l'attention de Dominique Dupont : Direction des Achats et des finances

 **En votre absence**

M. LORD James

Société : Equip & Forme - Z. I. les Bastides – 42100 ST ETIENNE

Téléphone : 04 49 01 11 12

- EST PASSÉ VOUS VOIR
- A TÉLÉPHONÉ
- DEMANDE UN ENTRETIEN
- MERCI D'APPELER
- VOUS RAPPELLERA
- URGENT

Message :

Suite à appel d'offres du 7 mai, propose une « machine à pectoraux » référence 13564 au prix de 1 212 € H.T.

Port : 50 € T.T.C. en supplément

Livraison sous quinzaine avec remise exceptionnelle de 5 % pour cette première commande

Conditions de règlement : chèque bancaire ou postal à 30 jours fin de mois de livraison

Le standard
Isabelle

Document 5 – Tableau comparatif à compléter

.....

.....

Fournisseur	VITAL'FORME	DYNAMIQUE SPORT S.A.	EQUIP & FORME
Référence			
Prix unitaire H. T.			
Remise			
Frais de port			
Total H.T.			
Total T.T.C.			
Livraison			
Règlement			
Observations			

CONCOURS D'AGENT 2021-2022

ÉPREUVES D'ADMISSION

ÉPREUVE PRATIQUE DE BUREAUTIQUE

(durée : 1 heure - coeff. : 1)

► AUCUN DOCUMENT N'EST AUTORISÉ POUR CETTE ÉPREUVE ◀

Nombre de pages : **5, page de garde incluse.**

Mission 1 – Assurer le suivi des stocks (10 points)

Votre organisation reçoit de nombreux visiteurs extérieurs. Votre division se charge de fournir les badges pour leur accueil.

Vous avez renouvelé vos porte-badges, afin de les adapter à vos différents types de public.

Votre chef de division souhaite mettre en place un processus de gestion des stocks de ces porte-badges et vous demande de réaliser un tableau de suivi des stocks, sur Excel, à partir du modèle fourni.

Vous devez :

1. Reproduire le tableau ci-dessous sur Excel :

Modèles	Stock minimal	Stock initial	Distribués	Stock final	Commander (oui/non)	Quantité à commander
Événementiel A6	200	300	146			
Prestige	150	200	35			
Horizontal rigide	500	800	348			
Vertical rigide	500	800	255			
Conférence	400	456	307			
Horizontal Souple	700	950	624			

2. Mettre en forme ce tableau avec :

- un contenu des cellules en police Times New Roman, en taille 12 points ;
- des intitulés de lignes et de colonnes centrés, en gras et lisibles dans leur intégralité ;
- des cellules encadrées.

3. Mettre un titre en police Times New Roman, taille 18 points, en gras, centré par rapport au tableau.

4. Automatiser le calcul de la colonne *stock final*.

5. Dans la colonne *Commander*, utiliser une fonction d'Excel qui permette d'afficher le message *oui*, si le stock final est inférieur au stock minimal, ou le message *non*, dans le cas inverse. Les mentions *oui* et *non* seront alignées à droite.

6. Automatiser la colonne *Quantité à commander*, afin de déterminer la quantité de porte-badges à commander si cela s'avère nécessaire.
7. Automatiser la colonne *Commander* afin de pouvoir masquer les lignes des porte-badges, qui ne sont pas à commander dans l'immédiat, si vous le souhaitez.

Cette épreuve doit permettre au jury de pouvoir évaluer les compétences des candidats sur le logiciel Excel.

Deux impressions sont attendues :

1. dans un premier temps, vous imprimerez votre tableau de suivi des stocks de porte-badges, avec **les résultats** que vous avez obtenus, sur une seule page ;
2. dans un deuxième temps, vous imprimerez ce même tableau en affichant **les formules** utilisées, sur une seule page.

Pour afficher les formules, vous pouvez au choix :

- *utiliser le raccourci clavier Ctrl + " ;*
- *dans l'onglet Formules, cliquer sur Afficher les formules.*

Mission 2 – Concevoir un modèle de compte rendu de réunion (10 points)

Au sein de votre division, vous organisez de nombreuses réunions.

Vous devez concevoir, sur Word, un modèle de document qui vous permettra de prendre des notes durant de futures réunions afin d'en conserver une trace écrite.

1. Indiquez le titre du document dans un encadré avec une trame de fond gris clair, en police Times New Roman, en taille 14 points, en gras et centré ;
2. Saisissez les intitulés de toutes les rubriques ci-dessous, en police Times New Roman, en taille 12 points, en gras.

Pour chaque rubrique, les consignes sont les suivantes :

- **date de la réunion**, en format « *date du jour* », positionnée avec une tabulation gauche à 12 cm sur la règle ;
 - **liste des présents, absents, excusés**, avec une liste à puces ;
 - **ordre du jour** souligné ;
 - **heure de début de la réunion** en italique ;
 - **développement** : retranscription de tous les points abordés avec un alignement justifié ;
 - **heure de fin de la réunion** en italique ;
 - **signature du secrétaire de séance**, alignée à la verticale de la rubrique « *Date de la réunion* ».
3. Mentionnez en pied de page le nom donné à votre fichier, lors de son enregistrement, et son type.

Votre chef de division attend un rendu professionnel.

Vous imprimerez votre travail sur une seule page.